

Machines complexes

La CFAO GibbsCAM peut gérer l'ensemble de votre parc machines, des centres 3 axes ou tours 2 axes aux machines à capacités 5 axes continus, des machines bi-broches multi-tourelles aux décolleteuses les plus complexes. Une seule solution CFAO pour votre parc machines complet !

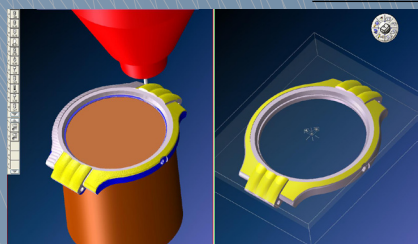

Récupération CAO

GibbsCAM tire partie du travail du bureau d'étude en récupérant un large éventail de fichiers CAO et en appliquant vos stratégies d'usinage directement sur le modèle 3D. Un gain de temps non négligeable !

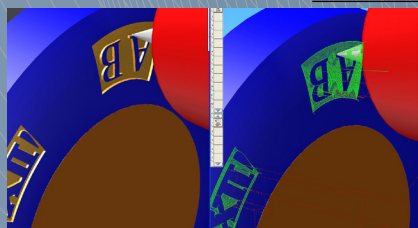

Usinage 5 axes simultanés

Non content d'intégrer tous les procédés d'usinage 5 axes usuels, ProXYZ fournit des solutions d'usinage 5 axes continus exclusives, telle que par exemple l'usinage de poche 5 axes. Un outil incontournable pour la mise en production rapide de pièces à formes complexes.

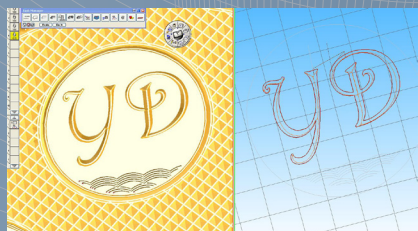

Applications métier

Au-delà de l'usinage proprement dit, ProXYZ fournit des solutions automatisées à des besoins métier. Le guillochage, le gravage avec tiré d'angle, l'émérissage... Autant de procédés inhérents au domaine horloger parfaitement maîtrisés par GibbsCAM et ProXYZ.

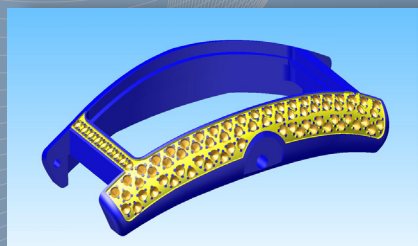

Préparation sertissage

Le sertissage, terminaison reine de la montre de luxe, est facilité par les procédés de préparation sertissage fournis par ProXYZ. Qu'il s'agisse de logement de pierres à 3 ou 4 grains, ou simplement de mitraillage, ProXYZ Serti, utilisé avec nos solutions 5 axes, est la solution idéale !

GibbsCAM, en conjonction avec les modules métier ProXYZ est une solution souple et puissante couvrant l'ensemble des vastes besoins du domaine horloger.

GibbsCAM est une CFAO complète, largement diffusée en Suisse et dans le monde, couvrant les besoins en production des manufactures d'aujourd'hui. Qu'il s'agisse d'opérations

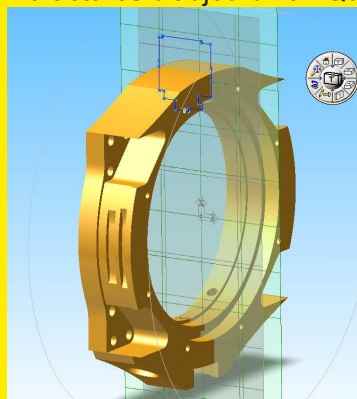

de fraisage, de tournage, de gravage ou encore de découpe au fil, GibbsCAM saura répondre rapidement et efficacement à vos besoins.

Mais parce que l'horlogerie est un domaine hautement spécialisé, Productec SA, distributeur des logiciels GibbsCAM pour l'Europe francophone, a développé un ensemble de solutions métier mises au point avec la collaboration d'horlogers, pour l'horlogerie !

Ainsi, au-delà des opérations de production classiques, ProXYZ vous permet de gérer les opérations de terminaison spécifiques au domaine, telles que le guillochage, la préparation sertissage, le rabotage et bien d'autres applications.

Et pour une intégration optimale de votre nouvelle solution, garantissant ainsi un amortissement rapide de vos investissements, Productec SA fournit un ensemble de services de qualité, assurés par une équipe de professionnels de l'usinage aux vastes compétences.

Ainsi, Productec assure la mise en route de votre installation au travers d'un programme de formation adapté, comprenant une assistance technique au démarrage de vos nouveaux projets. De plus, grâce à un support technique alliant réactivité et qualité, vous vous concentrerez avant tout sur votre savoir-faire. **L'HORLOGERIE !**

INTERFACE

- Interface utilisateur simplifiée, prise en main rapide.
- Logiciel certifié Microsoft Windows (2000, XP, Vista...)

E/S VOLUMIQUE

- Lecture directe des formats CAO les plus répandus (ProE, Catia, SolidWorks, Inventor, UGX, etc...)
- Simplification des échanges entre Bureau Technique et Atelier.

OUTILS DE DESSIN / MODELEUR 3D

- Outils de dessin 2D pour la définition rapide de parcours outils.
- Cotation d'atelier intégrée.
- Modeleur 3D complet permettant de définir l'environnement machine (Brides, pinces, et autres serrages)

SIMULATION D'USINAGE

- Visualisation des défauts d'usinage (Marques d'entrée/sortie, état de surface)
- Interception des collisions avant usinage (Serrages, attachements, environnement machine)
- Analyse de la matière restante, sur-usinage, etc...
- Rendu de simulation exploitable pour les opérations de reprise.

POST PROCESSING

- Bibliothèque « PostHaste » gratuite
- Post processeurs avancés garantis à vie pour les clients sous maintenance.
- Interfaces de pilotes configurables par l'utilisateur.
- Vaste librairie de post processeurs spécialisés pour le décolletage.

USINAGE 2 AXES ET DEMI VOLUMIQUE

- Fonctions de reconnaissance automatique de trous, processus automatique de création de l'outillage requis.
- Analyse topologique de la pièce avec détection automatique des hauteurs de poches (platines).
- Création de programmes prototypes en un clic !
- Gestion automatique de pièces multiples (Barquette)

USINAGE 3D

- Balayage de formes gauches (Carrure, corne, lunette, ...)
- Méthodologies orientées UGV et matériaux durs (Poinçons, matrices)
- Nettoyage automatique de la matière restante.
- Gestion des hauteurs de crêtes, pas constant en Z, hauteur de corde, etc...

USINAGE 5 AXES SIMULTANÉS

- Procédés d'usinage cinq axes continus orientés horlogerie.
- Protection contre le sur-usinage.
- Définition de surface de contraintes
- Gestion des angles de dépinçage
- Exploitation du volume 3D pour le calcul de la passe d'usinage.

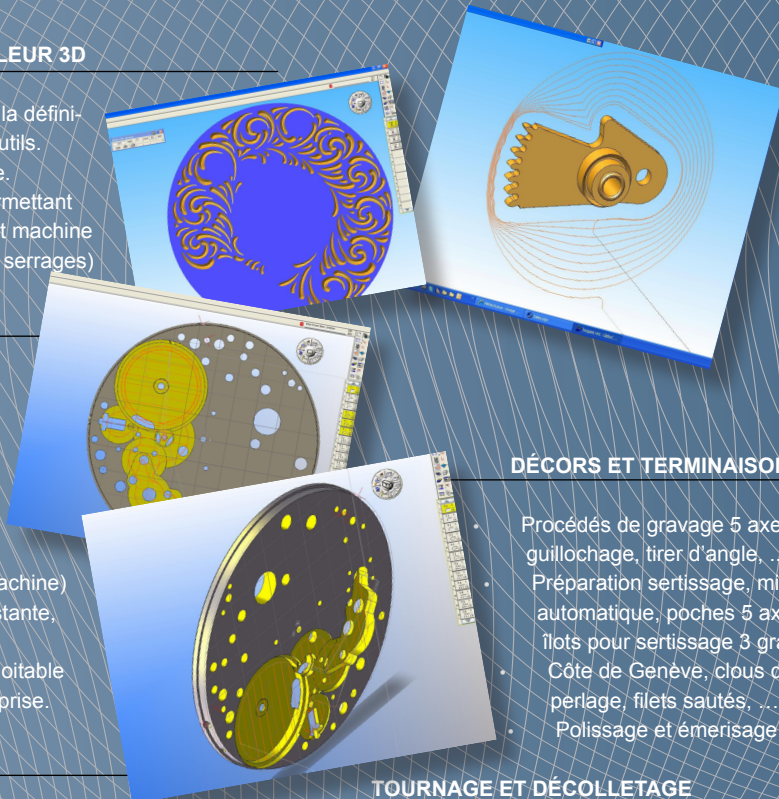

DÉCORS ET TERMINAISON

- Procédés de gravure 5 axes, y compris guillochage, tirer d'angle, ...
- Préparation sertissage, mitraillage automatique, poches 5 axes avec ilots pour sertissage 3 grains, ...
- Côte de Genève, clous de Paris, perlage, filets sautés, ...
- Polissage et émerisage horloger

TOURNAGE ET DÉCOLLETAGE

- Gestion complète des cinématiques machines (Jusqu'à 32 broches et 256 axes)
- Gestion intégrée de l'environnement machine complet (Embarreur, reprise, éjection, palpage, ...)
- Prise en charge des opérations spécifiques telles que Taillage par Génération, Tourbillonnage, Polygonage.
- Certifié par Tomos pour la série A-Line et TB Deco.
- Procédés exclusifs de fraisage en colimaçon assurant précision, copeau constant et usure minimum de l'outil (Rouages, arbre de barillet)

AUTRES TYPES D'USINAGE

- Electro-érosion à fil (De 2 à 4 axes, gestion des dépouilles, régimes, etc...)
- Découpe laser 5 axes

DÉVELOPPEMENT TIERS ET AUTRES SERVICES

- Support des fonctions de palpage Renishaw intégrées
- DNC et réseau d'atelier câblé et WIFI avec CWork.
- Développements



© 2008, Gibbs and Associates, a Cimatron Company. Tous droits réservés. Les logos Gibbs et GibbsCAM, Virtual Gibbs, Solid-Surfacar, Gibbs SFP, MTM et le slogan "Powerfully Simple. Simply Powerful." sont des marques commerciales déposées ou enregistrées par Gibbs and Associates aux Etats-Unis d'Amérique et dans d'autres pays. ProXYZ est une marque déposée par Productec SA en Suisse et dans d'autres pays.

PRODUCTEC
LOGICIELS ET SERVICES DE PROGRAMMATION CNC

www.productec.com

Les Grands Champs 5
CH - 2842 Rossemaison
SUISSE
Tél. + 41 (0)32 421 44 33
Fax + 41 (0)32 421 44 38
info@productec.com

71, Ch. du Moulin Carron
F - 69570 Dardilly
FRANCE